

PANTHER T7R



NUTZLAST
15.432 Pfund • 7.000 kg



GESCHWINDIGKEIT
8,1 mph • 13 km/h



KAPAZITÄT
4,8 yd³ • 3,7 m³



MOTOR

Fabrikat/Modell/Typ	Caterpillar C4.4 Dieselmotor	
Emissionsstufe	EPA Tier 4 Final / EU-Stufe V	
Max. Leistung	201 PS bei 2200 U/min	150 kW bei 2200 U/min

ANTRIEB

Hydrostatische Verstellpumpen und Motoren

FAHRWERK

Kettentyp	Gummikette mit eingebettetem Metall (MERT)	
Kettenbreite	27,6 Zoll	700 mm
Bodenfreiheit	15,2 Zoll	387 mm
Bodendruck		
ohne Ladung	3 psi	20,68 kPa
mit Ladung	5 psi	34,47 kPa

BREMSE

Betriebsbremse Nass-Lamellenbremsen

LEISTUNG

Nutzlast	15.432 Pfund	7.000 kg
Fahrgeschwindigkeit	8,1 mph	13 km/h
Kapazität der Kippvorrichtung		
Gestrichen	4,33 yd ³	3,3 m ³
Gehäuft	4,8 yd ³	3,7 m ³
Betriebsgewicht	23.567 Pfund	10.690 kg
Maximales Steigvermögen		
Bergfahrt/Talfahrt	27%	15°
Seitliche Schräglage	27%	15°

FASSUNGSVERMÖGEN FLÜSSIGKEITEN

Dieselmotorkraftstoff	53 US-Gallonen	200 l
DEF / AdBlue [†]	5 US-Gallonen	19 l

ELEKTRISCHE ANLAGE

Spannung	12 V
Lichtmaschinenkapazität	150 A
Batteriekapazität	1150 CCA (zwei)

Pinoth[®]

AUSSTATTUNG

STANDARD AUSSTATTUNG

Bedienerumgebung	Sicherheit	Elektrik und Beleuchtung
Geräumiges breites Fahrerhaus – 1 Person	Rück- und Seitenkameras	Wartungsfreie Batterien (zwei)
Neigbares und ausziehbares Lenkrad	Im Display integrierter Neigungsmesser mit einstellbaren Alarmen	Arbeitsscheinwerfer, LED (zwei vorne, einer hinten)
Gaspedal	Zustand der Feststellbremse an Sicherheitsgurt und Armlehne	Batterietrennschalter
Fahrersitz mit Federung und Einstellmöglichkeiten	Notausstieg Seitenfenster	
Klimaanlage	ROPS ISO 3471	Weitere
Einstellbare Temperatur, Gebläsesteuerung und Frischluftansaugung	Rückwärtsfahralarm	Druckbeaufschlagter Hydrostatiköltank
Dreipunkt-Sicherheitsgurt	Hupe	Verschließbare Kammern für Flüssigkeiten und Batterien
Front- und Heckscheibenwischer mit einstellbarer Geschwindigkeit	Verbandskasten	D-Ring für Transport (zwei)
Scheibenwischer	Feuerlöscher	Abschließbare Tür
Zwei Außenspiegel (rechte Seite fernbedienbar)		Ersatzteilkatalog
Hauptdisplay: 4,3 Zoll (111 mm)		Betriebs- und Wartungsanleitungen

OPTIONALE AUSSTATTUNG

Bluetooth-Radio, USB und AM/FM	FOPS ISO 3449	Front-Schutzgitter
Blinkende LED-Rundumleuchte	Motorblock- und Hydraulikölvorwärmer	Notantriebssystem
Trainersitz	Motorkühlmittelheizung	

ABMESSUNGEN

A 116,3 Zoll 2.955 mm	L 58,9 Zoll 1.495 mm
B 97,8 Zoll 2.485 mm	M 65,3 Zoll 1.659 mm
C 70,3 Zoll 1.785 mm	N 75,8 Zoll 1.925 mm
D 15,2 Zoll 387 mm	O 176,5 Zoll 4.482 mm
E 27,6 Zoll 700 mm	P 91,2 Zoll 2.316 mm
F 206,5 Zoll 5.246 mm	Q 111,2 Zoll 2.825 mm
G 177,1 Zoll 4.498 mm	r1 117,7 Zoll 2.990 mm
H 150,0 Zoll 3.811 mm	r2 110,7 Zoll 2.811 mm
I 47,1 Zoll 1.204 mm	a1 23°
J 112,3 Zoll 2.853 mm	a2 33°
K 40,0 Zoll 1.004 mm	a3 60°

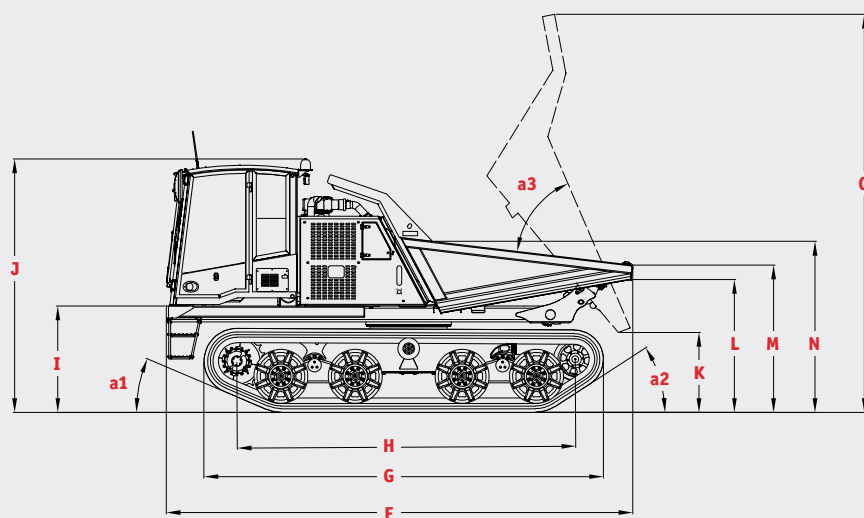
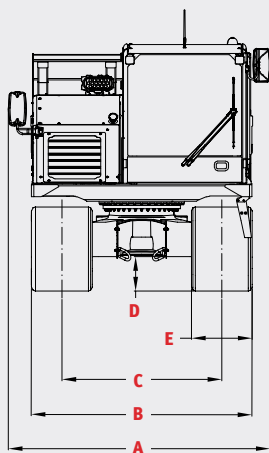
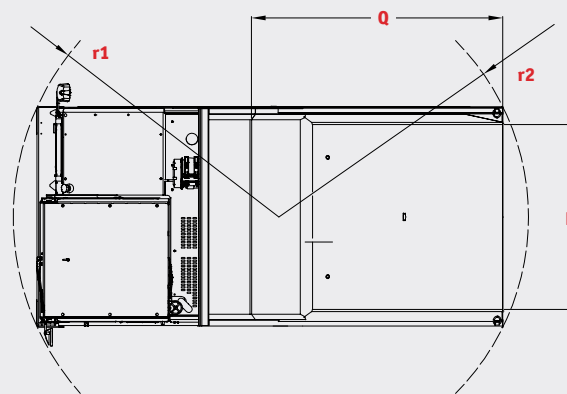

PRINOTH Ltd., 1001 J.-A. Bombardier Street, Granby QC J2J 1E9, KANADA
 Service: 450-776-3663 after.sales.service.na@prinoth.com
 Teile: 1-866-776-3636 parts.na@prinoth.com
 Vertrieb: 450-776 3600 sales.na@prinoth.com

Prinoth®